

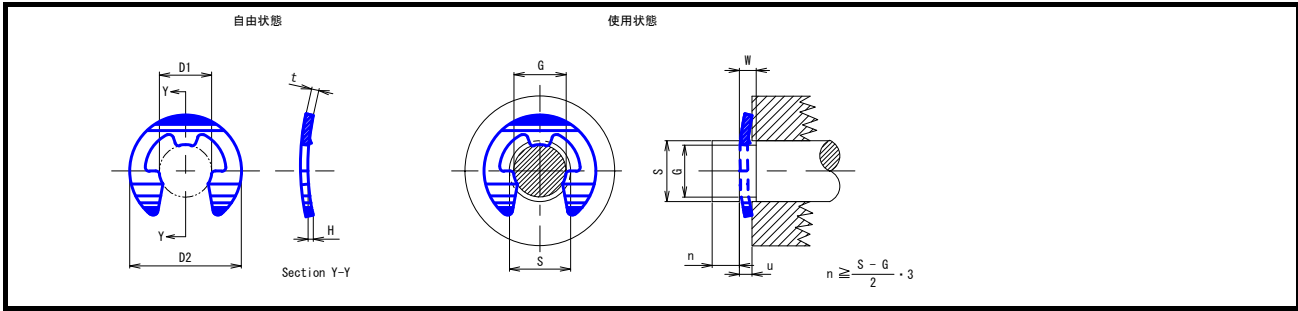

軸用湾曲BE型リング (IWT規格)



品名	軸径 S		リング寸法						溝寸法				単位 mm	
			内径		外径		板厚		湾曲高さ		溝径		溝巾	
	以上	未満	D1	公差	D2	t	公差	H	G	公差	W	公差		
BE-20	2.4	3.0	1.95	+0.05 -0.07	4.60	0.5	±0.03	0.64	2.0	+0.05 -0	1.14		27	35
BE-24	2.9	3.8	2.35		6.00	0.6	0.64	2.4	1.24		25		50	
BE-28	3.3	4.2	2.74		6.50	0.6	0.64	2.8	1.24		22		57	
BE-32	3.8	4.7	3.14	7.20	0.6	0.64	3.2	1.24	19	66				
BE-37	4.3	5.3	3.64	8.00	0.7	±0.04	0.64	3.7	1.34	45	87			
BE-40	4.8	6.3	3.93	+0.07 -0.10	10.00	0.7	±0.05	0.64	4.0	+0.07 -0	1.34		41	97
BE-42	5.0	6.4	4.13		10.00	0.7		0.64	4.2		1.34		32	100
BE-50	5.8	7.3	4.93		11.00	0.7		0.64	5.0		1.34		29	117
BE-58	6.6	8.2	5.73		12.00	0.7		0.64	5.8		1.34		21	134
BE-60	6.9	8.6	5.93		12.70	0.9		0.64	6.0		1.54		36	225
BE-64	7.3	9.1	6.32		13.50	0.9		0.64	6.4		1.54		38	238
BE-74	8.4	10.3	7.31	15.00	0.9	0.64	7.4	1.54	36	274				
BE-80	9.2	11.3	7.91	16.50	1.0	0.64	8.0	1.64	50	330				
BE-85	9.6	12.0	8.40	17.00	1.0	0.64	8.5	1.64	55	340				
BE-98	11.0	13.3	9.69	19.00	1.1	0.90	9.8	2.00	55	430				
BE-100	11.3	13.8	9.88	19.50	1.1	±0.05	0.90	10.0	50	450				
BE-110	12.4	15.2	10.88	22.00	1.2		0.90	11.0	2.10	60	530			
BE-120	13.5	16.5	11.87	24.00	1.3		0.90	12.0	2.20	63	630			
BE-140	14.8	19.3	13.86	28.00	1.3		0.90	14.0	2.20	63	690			
BE-160	18.0	22.0	15.85	32.00	1.3		0.90	16.0	2.20	55	840			
BE-180	20.3	24.8	17.84	36.00	1.5		0.90	18.0	2.40	60	1,100			
BE-210	23.7	29.0	20.83	42.00	1.5	0.90	21.0	2.40	55	1,280				

(注)上記、規格表に明示されている許容スラスト荷重は、各スナップリング(安全率=3)PRであり、実際の締結許容スラスト荷重は、付表13を参照の事。
 なお、軸方向の遊びはu寸法で調整してください。(付表15参照)スナップリングの標準材質は、JIS G 3311(SK-85M)です。その他は受注生産となります。