

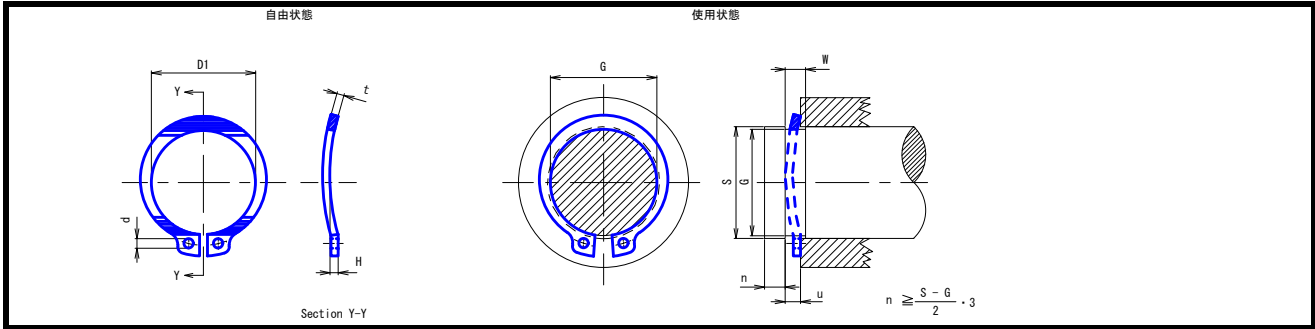

軸用湾曲BG型リング (IWT規格)



品名	軸径 S	リング寸法						溝寸法				平均に要する力 (約)	許容スラスト荷重 (リング)安全率4 SK85M kg
		内径		板厚		孔径		溝径		溝巾			
		D1	公差	t	公差	d	H	G	公差	W	公差		
BG-5	5	4.6	+0.05	0.40	±0.03	0.8	0.38	4.7	±0.03	0.78	+0.07 -0	13	130
BG-6	6	5.5	-0.10	0.40		0.8	0.38	5.7		0.78		18	158
BG-7	7	6.4		0.65		1.0	0.38	6.7		1.03		25	300
BG-8	8	7.4		0.65	1.0	0.38	7.7	1.03	25	340			
BG-9	9	8.2	+0.05	0.65	1.0	0.38	8.4	1.03	23	385			
BG-10	10	9.0	-0.12	0.65	1.0	0.38	9.4	1.03	23	428			
BG-11	11	10.0		0.65	1.0	0.38	10.3	1.03	19	470			
BG-12	12	11.0		0.65	1.0	0.38	11.3	1.03	16	514			
BG-13	13	12.0		0.90	1.2	0.50	12.3	1.40	45	770			
BG-14	14	13.0		0.90	1.2	0.50	13.3	1.40	43	830			
BG-15	15	13.9		0.90	1.2	0.50	14.3	1.40	35	890			
BG-16	16	14.8		0.90	1.2	0.50	15.3	1.40	30	940			
BG-17	17	15.7	+0.10	0.90	1.2	0.50	16.2	1.40	26	1,000			
BG-18	18	16.7	-0.25	1.00	1.6	0.50	17.2	1.50	36	1,400			
BG-19	19	17.6		1.00	1.6	0.50	18.2	1.50	29	1,500			
BG-20	20	18.5		1.00	1.6	0.50	19.1	1.50	27	1,600			
BG-22	22	20.4		1.00	1.6	0.50	21.0	1.50	21	1,800			
BG-25	25	23.1		1.00	1.6	0.50	23.9	1.50	17	2,000			
BG-28	28	25.9		1.40	2.6	0.50	26.8	1.90	26	3,200			
BG-30	30	27.8	+0.25	1.40	2.6	0.50	28.6	1.90	23	3,400			
BG-32	32	29.6	-0.35	1.40	2.6	0.50	30.6	1.90	20	3,600			
BG-35	35	32.4		1.40	2.6	0.50	33.4	1.90	17	4,000			

(注)上記、規格表に明示されている許容スラスト荷重は、各スナップリング(安全率=4)PR であり、実際の締結許容スラスト荷重は、付表13を参照の事。
 なお、軸方向の遊びはu寸法で調整してください。(付表15参照)スナップリングの標準材質は、JIS G 3311(SK-85M)です。その他は受注生産となります。